

- Para todos ambientes industriais
- Todos fluídos
- Versão 1 ou 2 Micro Chaves
- Versão de Micro Chaves com diferencial fixo, ajustável, herméticamente selado ou com rearme manual
- Grau de proteção Ip65
- Faixa de 0/160 mmCA a 0/2500 mmCA



WPBP-7000

PRESSOSTATO
À PROVA DE TEMPO / BAIXA PRESSÃO

Características Gerais

Especificações Construtivas

- Caixa e tampa em alumínio SAE-323.
- Tampa fixada por parafuso, vedação com junta de borracha.
- Pintura eletrostática em epoxy na cor azul.
- Montagem em superfície.
- Ponto de ajuste interno.
- Conexão elétrica ½" NPT-F (3/4" opcional)
- Conexão ao processo ½" NPT-M (ou sob consulta) em latão, alumínio, aço carbono, aço inox ou outros.
- Diafragmas em buna, teflon, viton, aço inox ou outros.

Especificações Técnicas

- Compatível para fluídos com temperatura entre (-30 a 70°C).
- Temperatura ambiente entre -10° a 50°C.
- Repetibilidade melhor que 1% da faixa.
- Diferencial fixo 1% da faixa.
- Diferencial ajustável mínimo de 10 % até o máximo de 30% da faixa.
- Diferencial fixo para micro herméticamente selado máximo de 5% da faixa.

Especificações Elétricas

| CÓDIGO DO MICRO | CORRENTE ALTERNADA | CORRENTE CONTÍNUA |
|---------------------|---------------------|-------------------|
| MN/DA (DIF.FIXO) | 15 A 125/380 V | 0,5 A 125 V |
| MA/DA (DIF.AJUST.) | 20 A 125/380 V | 0,4 A 125 V |
| MS/DS (HERM.SELADO) | 5 A 115 V | 3 A 28 V |
| RM REARME MANUAL | 15 A 125 / 380 V | 0,5 A 125 V |

Obs.: Micro Chave SPDT

Importante

- A operação normal de um pressostato está entre 10% e 90% da faixa selecionada.
- Os valores dos diferenciais informados na tabela foram definidos a partir destas condições.
- Se houver alguma pulsação no processo recomenda-se o uso de amortecedor de pulsação.
- Se o fluído for muito agressivo recomenda-se o uso de selo diafragma compatível.

Funcionamento

A pressão do processo empurra para cima o diafragma, o qual sofre uma deflexão máxima de 0,015 pol. (0,4mm). Esse diminuto deslocamento para cima contrapõe-se à força que a mola está exercendo para baixo. A pressão aproxima-se do ponto crítico de disparo, o qual foi previamente escolhido e ajustado (set-point).

Como especificar

Exemplo de codificação para pedidos

| | |
|------------------------------|--------------|
| Série | WPBP-7000 |
| Caixa Tab. A | AT |
| Contato Tab. B | MN |
| Conector Tab. C | 10 |
| Diafragma Tab. D | BU |
| Faixa Tab. E | 0/160 mmCA |
| Rosca | 1/2" NPT - M |
| Acessórios Tab. F | 00 |
| Ponto de ajuste(especificar) | * |

TABELA - A

| Cód. | Tipos de Construções |
|------|----------------------|
| CA | Uso Geral |
| AT | Prova de Tempo |
| EX | Prova de Explosão |

TABELA - B

| Cód. | CONTATOS ELÉTRICOS | |
|------|--------------------|----------|
| | TIPO | CIRCUITO |
| MN | Normal | 1 SPDT |
| MA | Ajustável | |
| MS | Selado | |
| RM | Manual | 2 SPDT |
| DN | Normal | |
| DS | Selado | |
| DA | Ajustável | |

TABELA - C

| Cód. | CONECTOR |
|------|-----------------------|
| | MATERIAL |
| 10 | Latão |
| 20 | Alumínio |
| 30 | Aço Carbono |
| 40 | Aço Inox |
| 50 | Construções Especiais |

TABELA - D

| Cód. | DIAFRAGMA |
|------|-----------|
| | MATERIAL |
| BU | Buna N |
| TE | Teflon |
| NE | Neoprene |
| VI | Viton |
| AI | Aço Inox |

TABELA E

| FAIXA DE AJUSTE | PRESSÃO DE PROVA | DIFERENCIAL TÍPICO | | | | | |
|-----------------|---------------------|--------------------|---------|-----------|---------|--------------|--|
| | | FIXO | | AJUSTÁVEL | | HERM. SELADO | |
| | | 1 MICRO | 2 MICRO | 1 MICRO | 1 MICRO | 2 MICRO | |
| mmCA | kgf/cm ² | mmCA | mmCA | mmCA | mmCA | mmCA | |
| 0 - 160 | 1,5 | 1,4 | 2,9 | 14 a 43 | 7,2 | 10 | |
| 0 - 250 | 1,5 | 2,2 | 4,5 | 22 a 67 | 11,2 | 15,7 | |
| 0 - 400 | 1,5 | 3,6 | 7,2 | 36 a 108 | 18 | 25,2 | |
| 0 - 600 | 1,5 | 5,4 | 10,8 | 54 a 168 | 27 | 37,8 | |
| 0 - 1000 | 1,5 | 9 | 18 | 90 a 270 | 45 | 63 | |
| 0 - 1600 | 1,5 | 14,4 | 28,8 | 144 a 432 | 72 | 100,8 | |
| 0 - 2500 | 1,5 | 22,5 | 45 | 225 a 675 | 112,5 | 157,5 | |

NOTAS: 1 - Valores diferenciais obtidos em 90% da faixa.
2 - Os valores da faixa poderão ser considerados para vácuo.

DESENHO DIMENSIONAL Série WPBP-7000

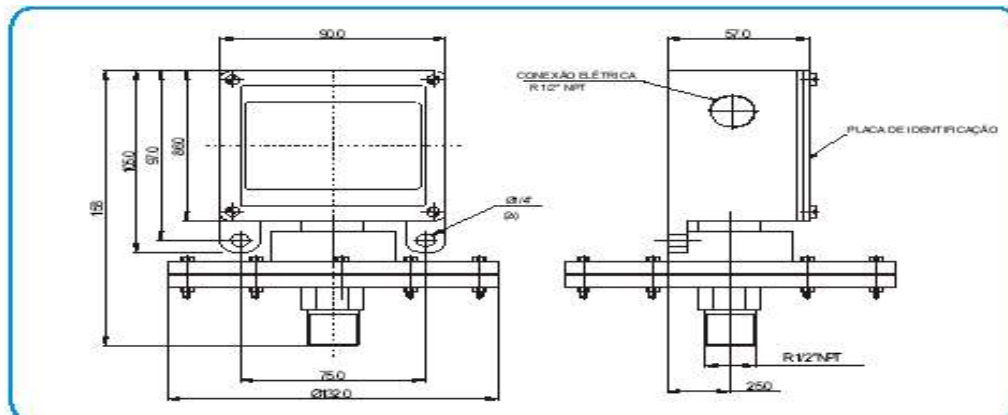

TABELA - F

| CÓD. | ACESSÓRIOS |
|------|---------------------|
| 00 | Sem acessórios |
| 01 | Selo diafragma |
| 02 | Ajuste do set point |
| 03 | Amortecedor |
| 04 | Lâmpada Piloto |
| 05 | Outros sob consulta |